

Vernieuwing dorpskern Hombeek



HERINRICHTING

Hombeek

- Inleiding
- Voorstelling werken
- Werkwijze
- Afkoppelingen
- Omleiding en communicatie

Enkele kerncijfers

- Gegund voor 2,3 mjo EUR door de stad Mechelen.
 - **140 werkdagen** = 320 kalenderdagen (weerverlet ?) of een klein jaar
 - Aantal lopende meter nieuwe rioleringsbuizen: **1,12 km** buizen
 - Verscheidene ondergrondse constructies voor de riolering
 - **Verhardingen: +- 9.000 m²**
 - **Gras: 3.700 m²**
 - **Planten:** 9.970 st; heesters: 812 st; hagen: 4000 st; bomen: 44 st
 - Opgedeeld in **3 grote fases** om de hinder te beperken
 - Start op 6 november, einde verwacht oktober 2018



- hoge muur
- afdomen
- loofboom
- omblijft- laagspanningspaal
- plaatsnaambord / verkeersborden
- telefoon/gas/water/electriciteit
- brandkraan
- bushalte
- kast electriciteit
- vering
- steden
- goot met straatkolk
- berging / betonstraatstenen
- betontegels
- g / keien
- voetlijn
- ruze verharding
- oplaten in uitgelopen stenen 220.110.100
- essen gruze in 140.140.80
- in uitgelopen
- keien
- keien met brede grasweg
- beton

Sint-Martinusstraat

Sint-Maartensplein

Diepestraat

Kruisbeestrad

Boerenkrijgad

Stationsplein

Kriekrijveld

E

11

10

18

17

16

15

14

13

2

A

24

22

24

32

30

24

22

24

22

32

30

24

22

7

15

19

10

9

10

14

16

7

1

24

24

10

waterloop nr. 1.00 (Dorpeloop) - 2e et. REEDS VERLOFD DEEL

waterloop nr. 1.00 (Dorpeloop) - 2e et. REEDS VERLOFD DEEL

waterloop nr. 1.00 (Dorpeloop) - 2e et. REEDS VERLOFD DEEL

waterloop nr. 1.00 (Dorpeloop) - 2e et. REEDS VERLOFD DEEL

waterloop nr. 1.00 (Dorpeloop) - 2e et. REEDS VERLOFD DEEL

in bestaande situatie 140.140.100 (Bouwaanpakking)

in bestaande situatie 140.140.100 (Bouwaanpakking)

waterloop nr. 1.00 (Dorpeloop) - 2e et. REEDS VERLOFD DEEL

waterloop nr. 1.00 (Dorpeloop) - 2e et. REEDS VERLOFD DEEL

waterloop nr. 1.00 (Dorpeloop) - 2e et. REEDS VERLOFD DEEL

- hoge muur
- idbomen
- loofboom
- combinatie- laagspanningspaal
- plaatsaansluiting / verkeerstekens
- telefoon/gas/water/electriciteit
- brandkraan
- bushalte
- kast electriciteit
- berging
- anden
- ophoogt met straatkolk
- berging / betonstraatstenen
- betontegels
- g / kelen
- grootlijn
- ruze verhoging
- oplaatsplein in uitligwassen
- betonstenen 220.110.100
- betonstenen 140.140.80
- in uitligwassen
- keien
- keien met brede grasvoeg
- beton



Sint-Martinusstraat

Sint-Maartensplein

Diepestraat

Kruisbeestraat

Boerenkrijgpad

Stationsplein

Kriekrijveld

Leibekersloop

waterloop nr. 1.05
(Dorploop) - 2e cat.
REEDS VERLEGD DEEL

afdekking (grint) toelating 0,5 dille 5cm
opdrinking 0,75 dille 0,2 dille 5cm
met gewone goeder (1,30cm)
overdekking (grint) 1,30cm

waterloop nr. 1.05
(Dorploop) - 2e cat.
REEDS VERLEGD DEEL

in betonvoetpaden 140.140.100
(5 uitligwassen)

beton
140.140.080
beton
140.140.100
beton
140.140.100
beton
140.140.100

beton in betonvoetpaden 140.140.100
(Bijdrags uitligwassen)

in rijen 0,30m breedte
aan weerszijden van de
waterloop met 10 m tussen
de rijen

in rijen 0,30m breedte
aan weerszijden van de
waterloop met 10 m tussen
de rijen

in rijen 0,30m breedte
aan weerszijden van de
waterloop met 10 m tussen
de rijen

in rijen 0,30m breedte
aan weerszijden van de
waterloop met 10 m tussen
de rijen

in rijen 0,30m breedte
aan weerszijden van de
waterloop met 10 m tussen
de rijen

in rijen 0,30m breedte
aan weerszijden van de
waterloop met 10 m tussen
de rijen

in rijen 0,30m breedte
aan weerszijden van de
waterloop met 10 m tussen
de rijen

MODELWARSPROFIEL AB

(Diepestraat)

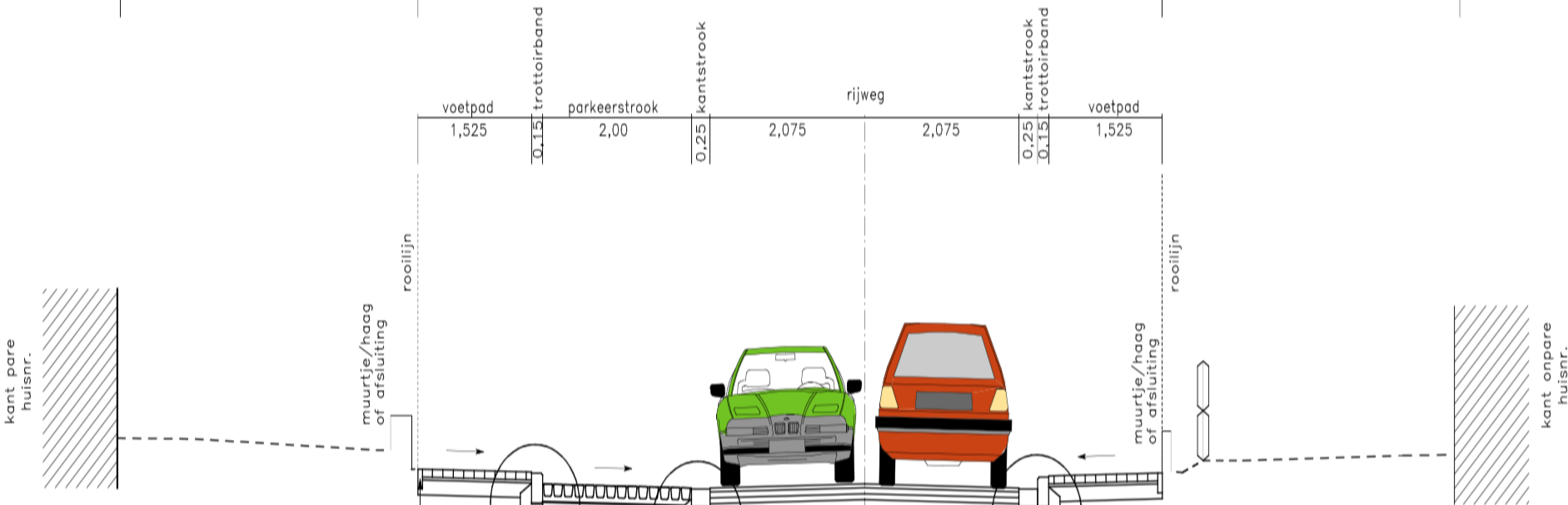
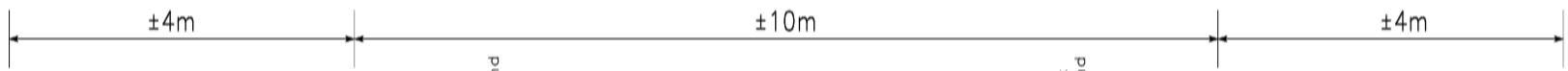

trottoirband in beton, type ID4,
6.20.100 hol en dol

trottoirband in beton, type ID1,
10.30.100 hol en dol, ter hoogte
van onverharde opritten

OF
thv. opritten

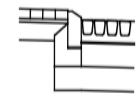

detail 2

OF
thv. opritten

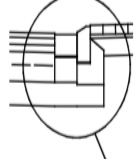



MODELWARSPROFIEL CD

(Kriekerijveld + parking)

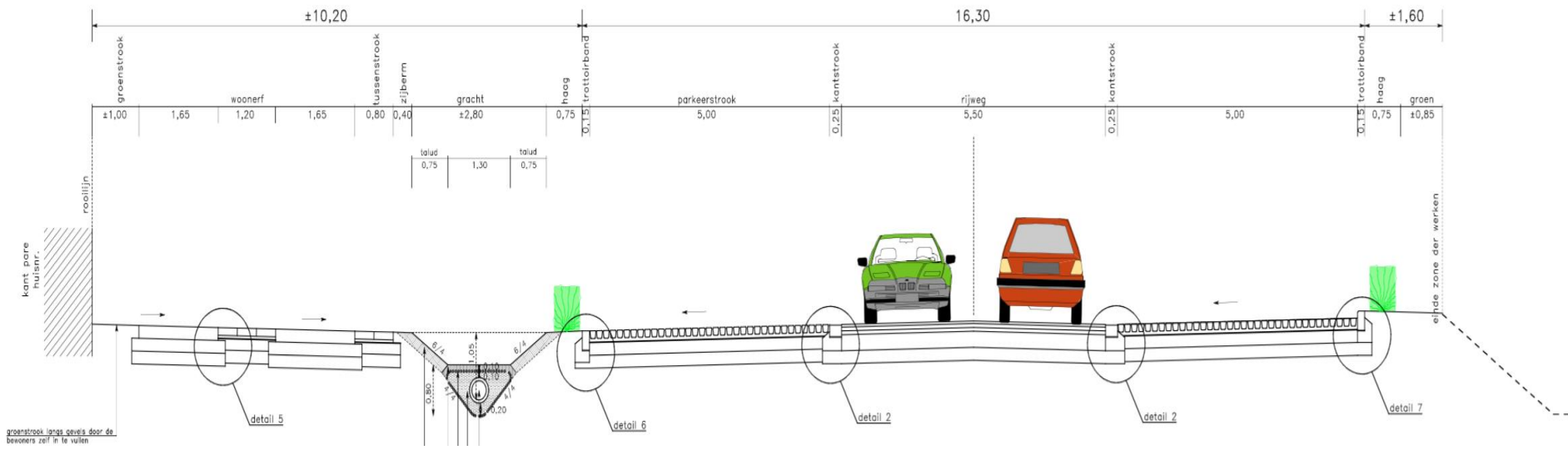



MODEL DWARSPROFIEL EF

(Sint-Martinusstraat)

detail 4

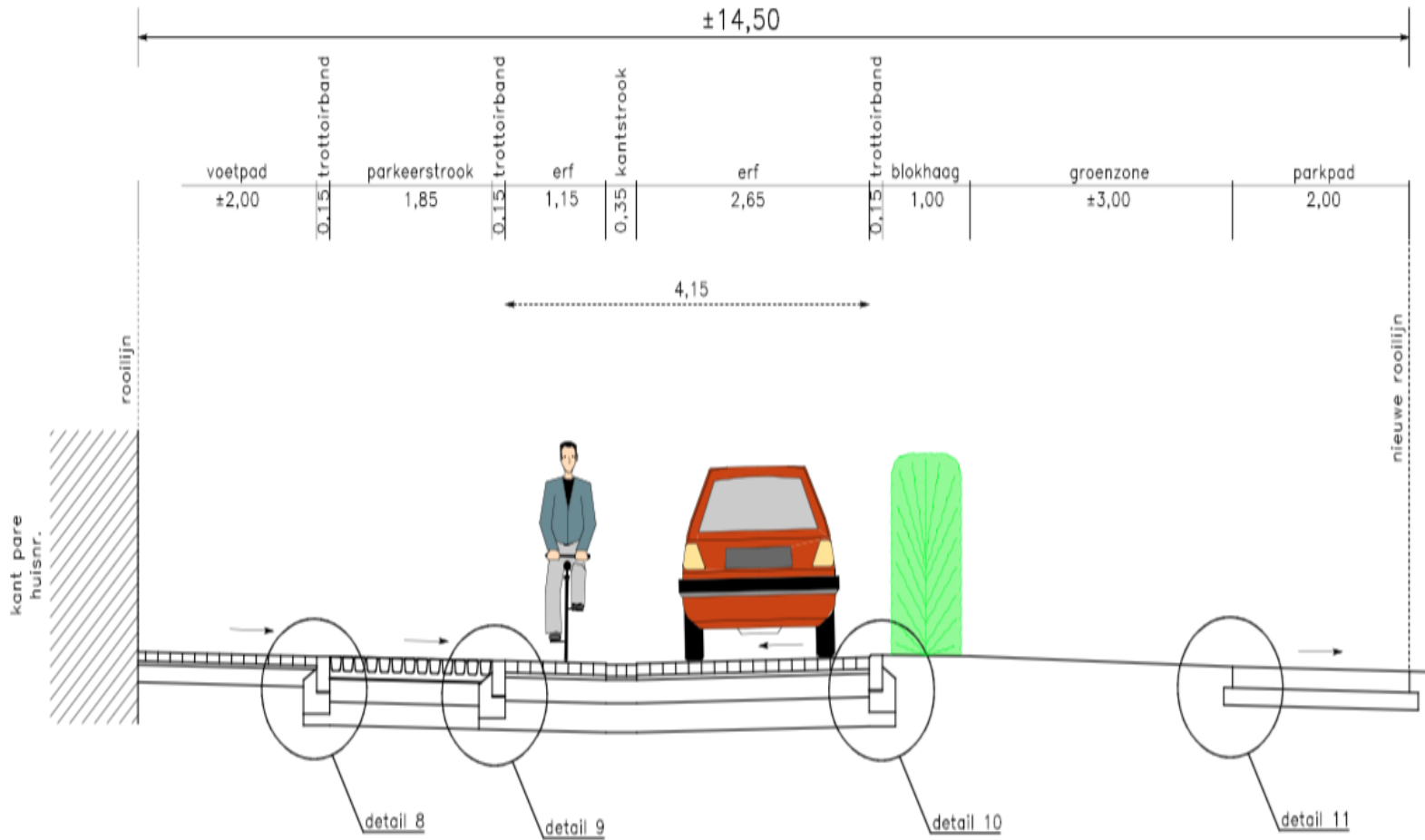



MODEL DWARSPROFIEL GH

(Sint-Maartensplein thv parking)

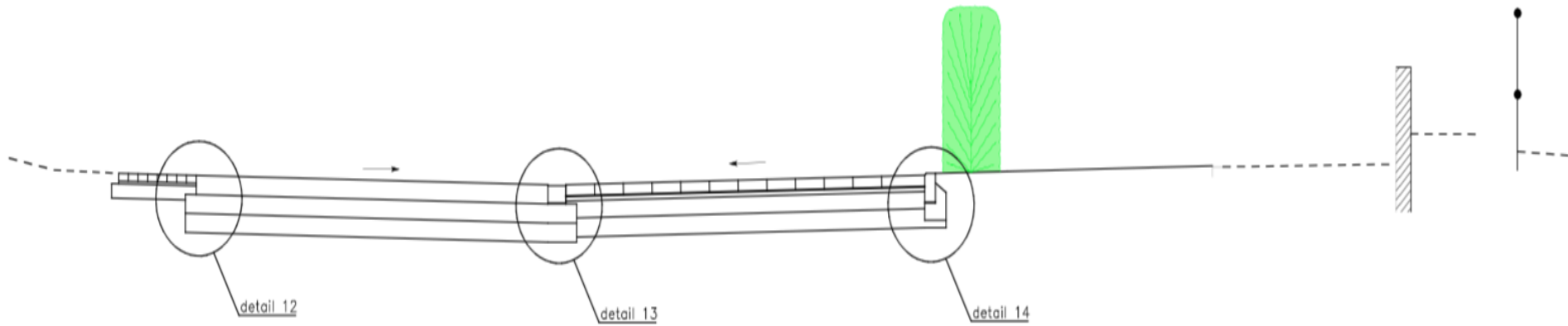
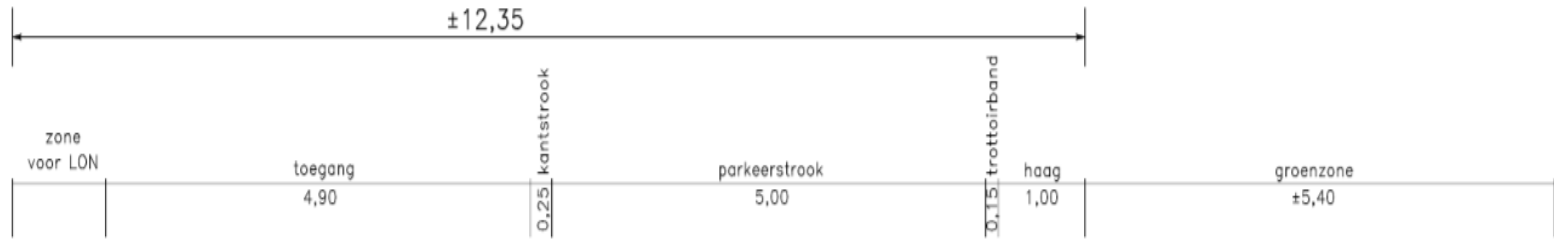





- Dorpsloop



- Dorpsplein



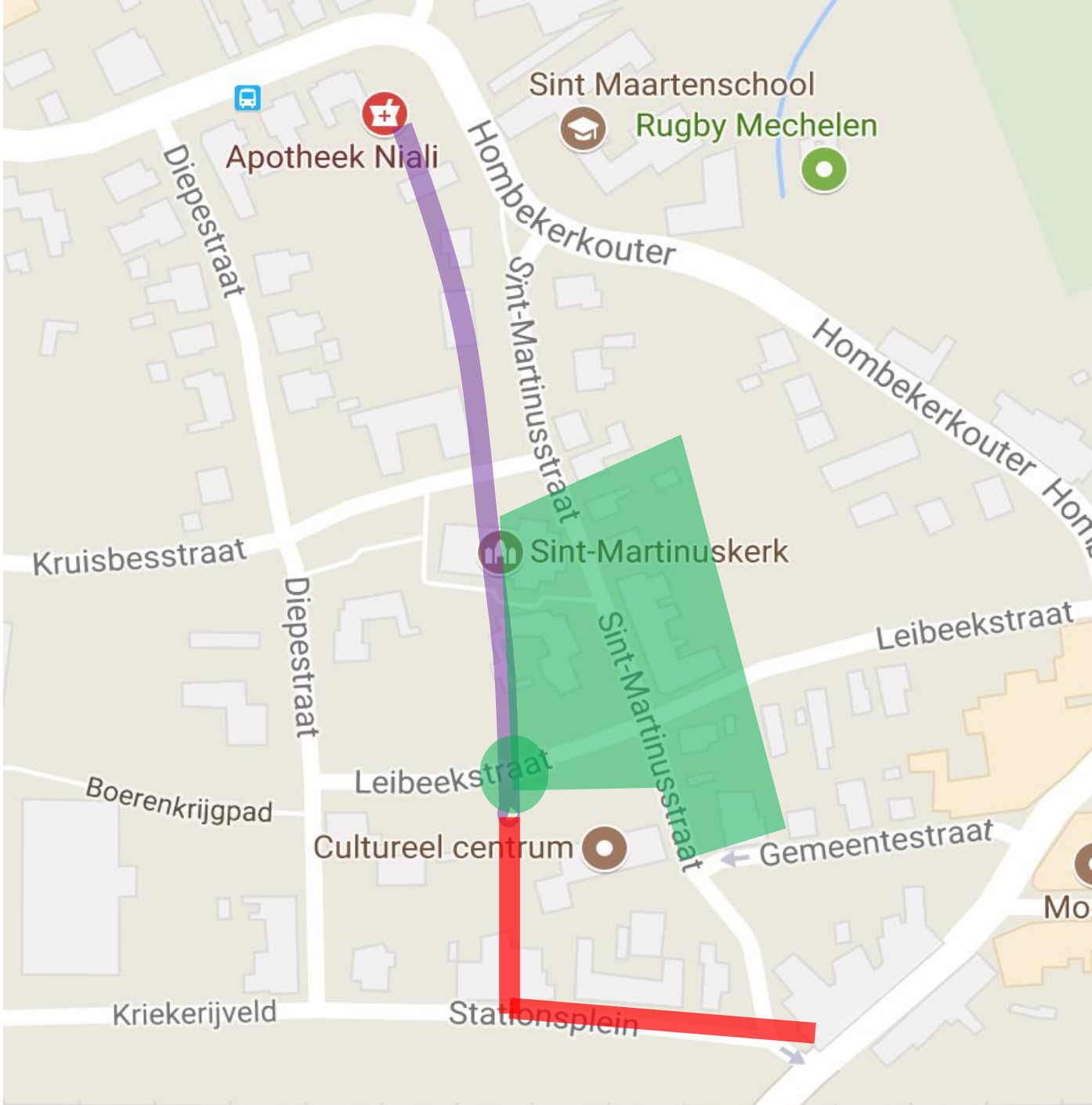

FASE 1



FASE 2



FASE 3



Afkoppelinsproject **Infovergadering**

- HULP bij de realisatie van de scheiding regen- en afvalwater
 - Afkoppelingsdeskundige op kosten de gemeente
 - Formulering van advies vanuit uw specifieke situatie

Medewerking van alle eigenaars is vereist !

- Afkoppelingswerken op privé-domein:
 - = realisatie aansluiting van alle vuilwater naar de riolering (**aansluitplicht**)
 - = realiseren aparte afvoer van vuilwater en verwerken van regenwater op eigen terrein (**afkoppelplicht**) of eventueel gescheiden afvoeren
 - = informeren aangaande mogelijkheden voor hergebruik en infiltratie van regenwater
 - = verlenen advies in samenspraak met eigenaar

■ HUIDIGE TOESTAND:

Afvoer afvalwater en regenwater samen = gemengd = FOUT

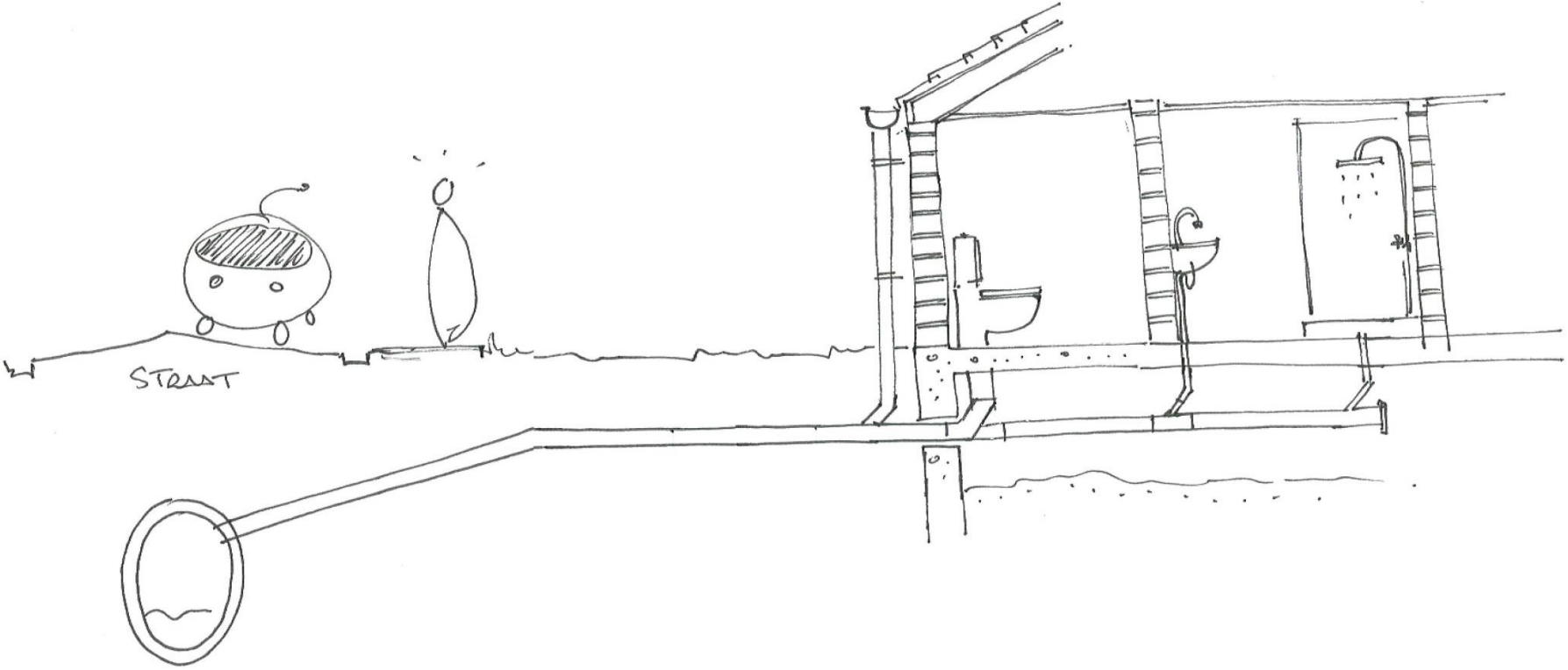

■ NIEUWE TOESTAND:

Aparte afvoer afvalwater en regenwater

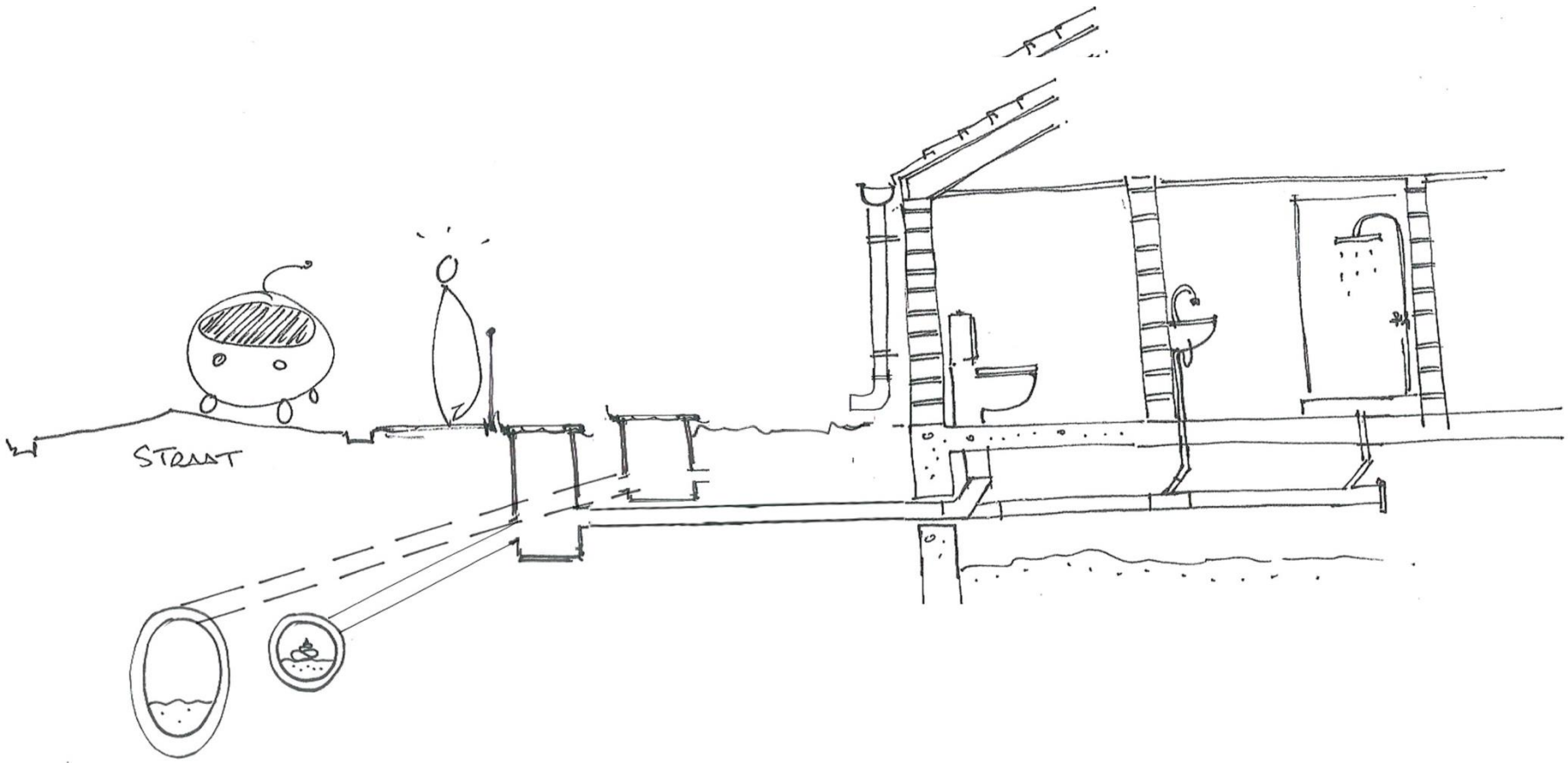

■ AFVALWATER/REGENWATER

- Wat is afvalwater?
 - DWA= droogweerafvoer
 - Al het “gebruikte” water
 - Water afkomstig van vervuilde verhardingen (zie milieuvergunning)

Let op! Neerslag op verhardingen met normale activiteiten (parkingen, inritten, wegen, laad en loskades,...) wordt beschouwd als regenwater.

■ AFVALWATER/REGENWATER

- Wat is regenwater?

RWA= regenwaterafvoer

- Neerslag die valt op daken en niet overdekte verhardingen
- Neerslag dewelke niet vervuild is en zonder behandeling terug aan de natuur kan gegeven worden

▪

HOE OMGAAN MET AFVALWATER?

■ AFVALWATER:

▫ MOET GEZUIVERD WORDEN

elke druppel moet verplicht naar de riolering en vervolgens naar de waterzuivering

▫ Mag in geen enkel geval ongezuiverd in de natuur terechtkomen

Infiltratie of oppervlaktelozing zijn verboden

HOE OMGAAN MET HEMELWATER?

- Regenwater is **GEEN** afvalwater:
Volgorde van behandelen
 - 1^{ste} keuze: **herbruik**
(voorkomen van verspilling)
 - 2^{de} keuze: **infiltratie**
 - 3^{de} keuze: **buffering** met vertraagde afvoer
 - 4^{de} keuze: gescheiden **afvoeren** naar openbaar riool

■ HERGEBRUIK:



Regenwaterput

- Hergebruik:
 - WC
 - wasmachine
 - tuin/auto/kuis
- Overloop naar:
 - infiltratievoorziening
 - regenwaterriool



■ INFILTRATIE

Doel: Regenwater maximaal op eigen terrein houden en teruggeven aan de natuur.



ev. overloop : op regenwater



■ AANDACHTSPUNT

Diepe rioolaansluitingen: gevaar voor terugstroming!

→ Kelderaansluitingen dienen **beveiligd** te worden om terugslag tegen te gaan.

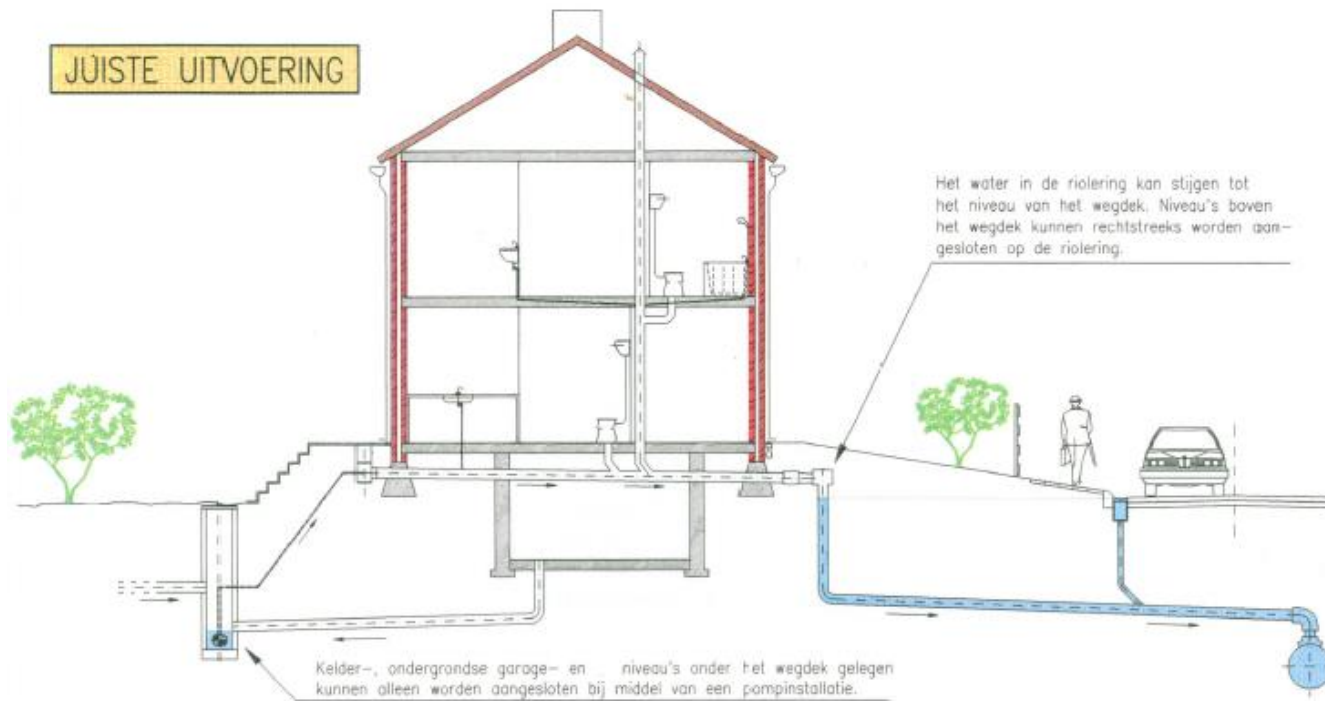

HUISBEZOEKEN

- HUISBEZOEKEN
- op afspraak via ons secretariaat
(ook 's avonds of weekend mogelijk)
- bezoek van afkoppelingsdeskundige op afgesproken dag en uur.
- Samen zoeken naar de meest optimale oplossing.

- **HUISBEZOEKEN**
- Verzameling info bestaande toestand (rondgang, plannen, schetsen, foto's, ...)
- Overleg oplossing (praktisch & economisch advies)
- Optekenen plan bestaande en nieuwe toestand
- Verslag uit te voeren werken
- Opstellen van een meetstaat van de uit te voeren werken

voorzie zoveel mogelijk info aub

- **UW CONTACTGEGEVENS**

→ invulformulieren

- **ONZE CONTACTGEGEVENS:**

Bureau Notermans

St Truidersteenweg 474b– 3840 Borgloon

info@ontkoppelen.be

Tel: 012/74.54.93

PRAKTISCH - Laden & lossen- bereikbaarheid

- In werfzone alleen buiten de werkuren van de aannemer
- Elke zijstraat zal doodlopend zijn op de werf en dubbelrichting
- Tijdens de werkuren
 - Laad- en loszone wordt voorzien zo dicht mogelijk tegen de werf aan
 - In samenspraak met de aannemer
- Ophaling huisvuil
 - Communicatie gebeurt door aannemer op de werf. Afval wordt op een centraal punt verzameld.
 - Aannemer communiceert op de werf met brief indien nodig.

BEREIKBAARHEID – omleiding De Lijn

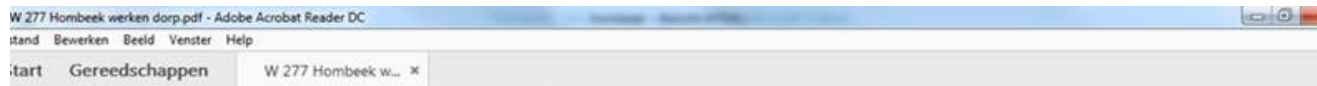

reisweg

lijn 28 omleiding in de richting van Hombeek via :
.... Mechelseweg - halte Hombeek Dorp

lijn 28 omleiding in de richting van Mechelen via :
halte Hombeek Dorp - rechts Hombekerkouter - links Kapelseweg - links Moerbeistraat - links
Gagelstraat - links Kruisbesstraat - rechts Hombekerkouter - links halte Hombeek Dorp

(+ 653 meter)



Verfraai je gevel met een tegeltuintje

- In **bestaande straten** is de aanleg ten laste van de bewoner mits **vergunning**
- Bij de heraanleg van **nieuwe straten of voetpaden** kan je vooraf inschrijven.
 - De aannemer legt het tuintje aan voor jou,
 - Aanplanten en onderhouden van het tegeltuintje is wel voor jou
 - Voorwaarden
 - het voetpad is minstens 1,50 meter breed
 - Maximum 0,30 meter breed en 1 meter breedte lang (de lengte is bespreekbaar).
 - minimale toegankelijkheid voor de zwakke weggebruiker moet gewaarborgd blijven.
 - Het voetpad moet ook zijn functie als veilige doorgang blijven bewaren.
 - Alle voorzieningen van openbaar nut, zoals straatnaamborden, verkeersborden, .. moeten steeds zichtbaar blijven en bereikbaar zijn
- Hoe aanvragen?
- Via het aanvraagformulier www.mechelen.be/tegeltuinen-aanvraag
- Via
 - Dienst Natuur- en Groenontwikkeling
T 015 29 75 82
E natuurengroenontwikkeling@mechelen.be



Renovatie en uitbreiding dorpshuis

Timing werken:

- Start februari 2017
- Afbraakwerken februari-maart 2017
- Ruwbouw maart-april-mei 2017
- **Binnenafwerking augustus 2017-januari 2018**
- Einde werf februari 2018
- Officiële opening mei 2018 (samen met opening dorpsplein)



Hoeve Hombeek

- Stad zoekt investeerder voor renovatie hoeve en publieksgerichte functie
- Zoektocht naar investeerder lopende
- Timing: herbestemming bij einde werken dorpshart



Openbare verkoop percelen Diepestraat

- Procedure openbare verkoop Diepestraat 12 (1) en projectzone (2) lopende

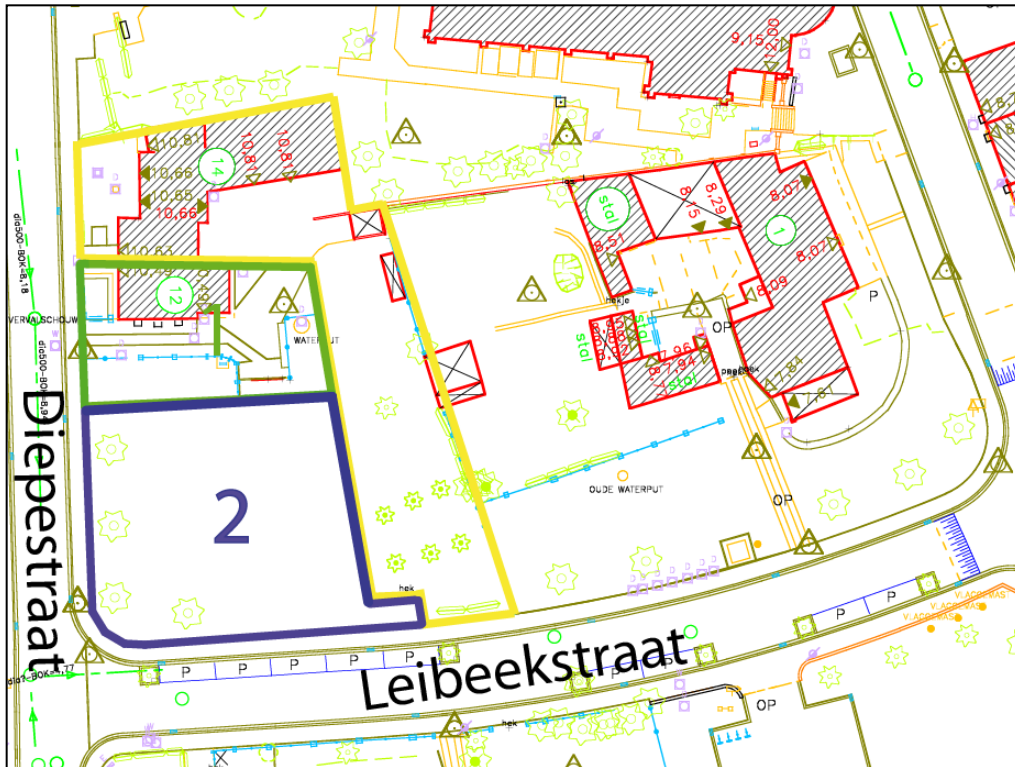

Bedankt voor uw aandacht

Info stad Mechelen:

www.mechelen.be/werkenhombreek

Inschrijven op digitale nieuwsbrief.

telefoonnummer:0800 2 0800

